

RIWAG Seuil-T

La solution de seuil pour les portes d'appartement et d'insonorisation dans les nouvelles constructions et en cas de rénovation

Les portes d'appartement et les portes phoniques nécessitent un raccord au sol variable qui sépare de manière optimale la structure interne et externe du sol. La flexibilité est un élément indispensable pour les nouvelles constructions et les rénovations. La solution de seuil de RIWAG Türen AG permet de répondre à tous ces besoins.

Les avantages du Seuil-T de **RIWAG** en un coup d'œil

- Convient aux nouvelles constructions et aux rénovations
- Isolation phonique élevée grâce au joint de frappe périphérique et à la possibilité d'utiliser un joint d'étanchéité supplémentaire.
- Seuil de séparation entre deux structures de sol
- Grâce à la bavette flexible et aux variantes de profilé enfichable, les petits décalages du sol ne posent plus de problème lors des rénovations
- Pour systèmes de portes à recouvrement et affleurées Solution de seuil robuste et durable
- Plus de joint inférieur abimé, car tous les joints sont sur le panneau de porte
- Les propriétés telles que l'isolation phonique, la protection anti-feu, la protection anti-fumée et la protection anti-effraction peuvent être combinées entre elles.

Nouvelle construction: **RIWAG** Seuil-T

avec décalage au sol

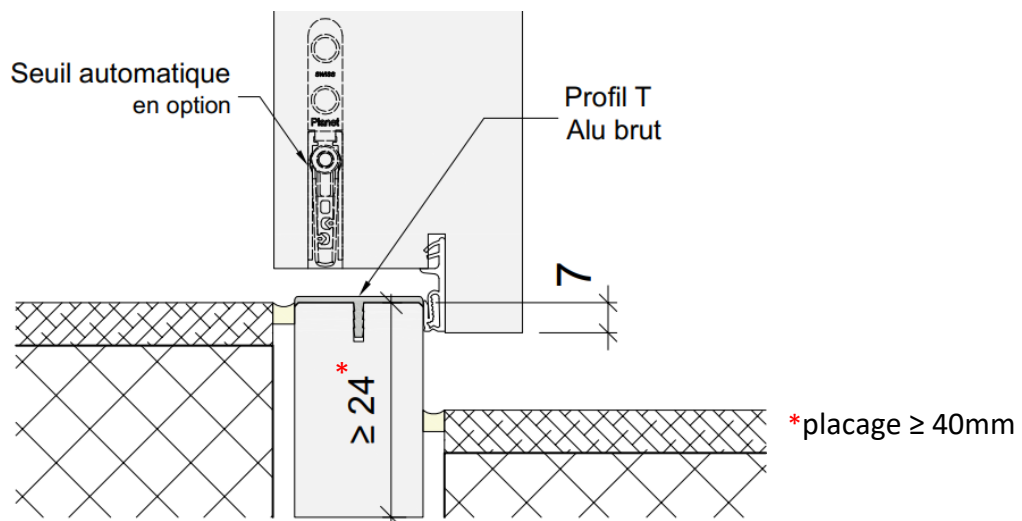

sans décalage au sol

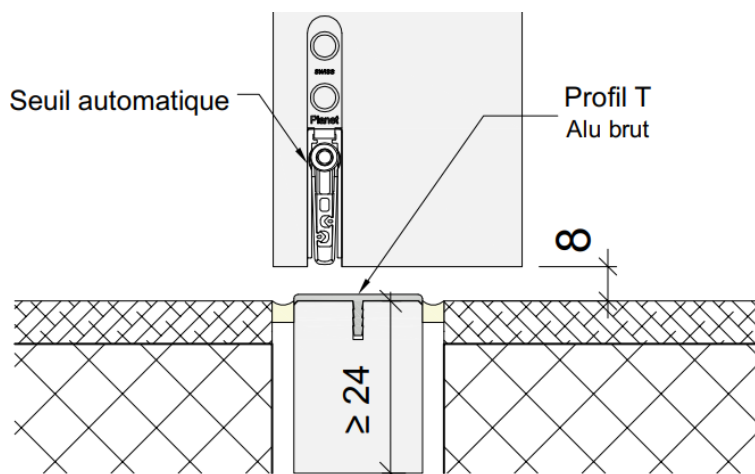

RENOVATION: **RIWAG** Seuil-T Réno

avec bavette RIWAG Türen AG

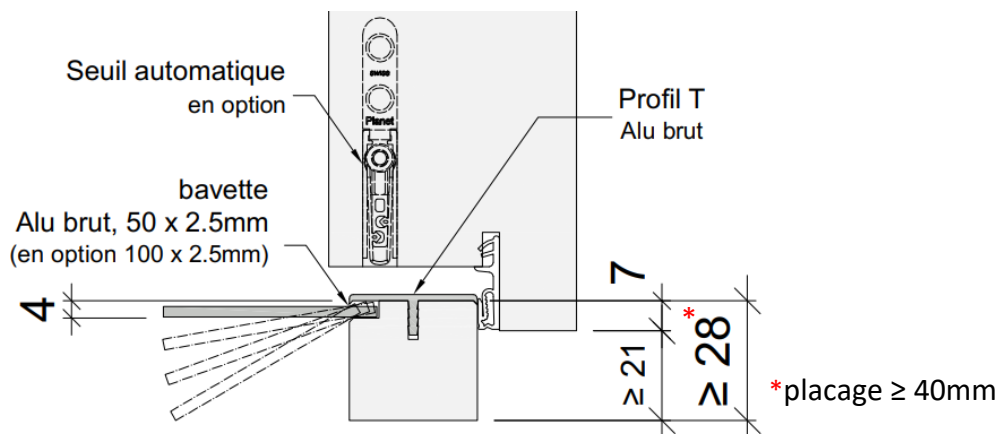

→ bavette en option (non fourni)

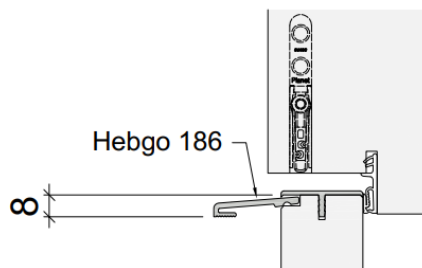
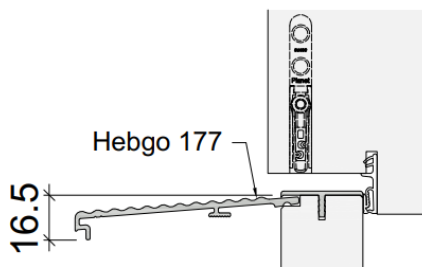
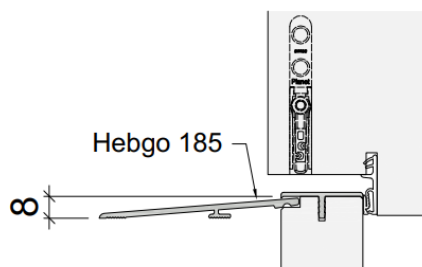

... ou d'autres plats en alu de 2,5 mm dans les versions les plus diverses